



MOTOR

Fabricante	: KUBOTA
Modelo	: V2403-M-T-E3B Motor diésel
Número de cilindros	: 4 En línea
Diámetro y carrera	: 87 x 102,4 mm
Cilindrada	: 2434 cm ³
Potencia máxima	: 59 HP (44 kW) @2700 rpm
Par máximo	: 165 Nm @1800 rpm
Clase de emisiones	: Stage IIIA / Interim Tier 4 (EU/EPA)

Alta prestación de Potencia y Par. Motor Diésel refrigerado por agua y turboalimentado.

EQUIPAMIENTO ESTANDAR

Cabina ROPS y FOPS
Aire acondicionado
Controles ergonómicos de joystick integrados en el asiento
Cucharón cargador multiusos
Mecanismo de enganche rápido del accesorio del cargador
Inmovilizador
Radio y reproductor MP3
Cilindros con cojín
Bloqueo de accesorios
Válvula de explosión de manquera
Línea hidráulica del martillo
Baliza giratoria
Ventana trasera Monolight
Ventana lateral que se puede abrir
Luz de cadena
Toma de 12 voltios
Área de almacenamiento personal
Alfombra del piso
Acelerador de mano
Pantalla de información LCD
Amplio ángulo visual
Aislador de batería
Facilidad de servicio de mantenimiento
Alarma inversa



SISTEMA HIDRAULICO

Bomba en tandem, sencilla, fiable y muy eficiente	
Caudal de bomba principal	: 60 L/min @2700 rpm
Presión de trabajo	: 220 bar

SISTEMA DE TRASLACIÓN

Dos bombas de caudal variable y servocontrol alimentando motores hidráulicos de pistones radiales reversibles que permiten la marcha adelante y atrás.
Freno de servicio mediante el propio sistema de translación hidráulica.
Sistema de freno negativa mediante muelle y liberado mediante presión hidráulica.
Velocidad de translación 0-12Km/h hacia adelante y atrás.

CONTROLES

Servomandos ergonómicos montados sobre la butaca del operador controlan los movimientos de la cargadora y la translación. Los mismos servomandos controlan los movimientos del retro cuando la butaca del operador está girada hacia atrás.

NEUMATICOS

Frontales	: 10 x 16,5 10 Pr Skz
Traseros	: 10 x 16,5 10 Pr Skz

PESO OPERATIVO

Peso operativo con brazo telescópico : 3.875 kg
 El peso operativo, de acuerdo a los estándares de ISO 6016, incluye el depósito de combustible lleno, los líquidos del sistema hidráulico y otros líquidos, el peso del operador (75kg) y el peso de la máquina equipada como estándar. Los equipamientos opcionales no están incluidos.

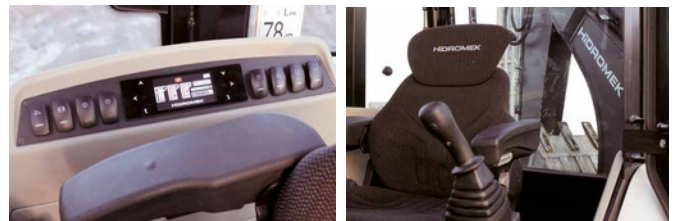

HMK 62SS

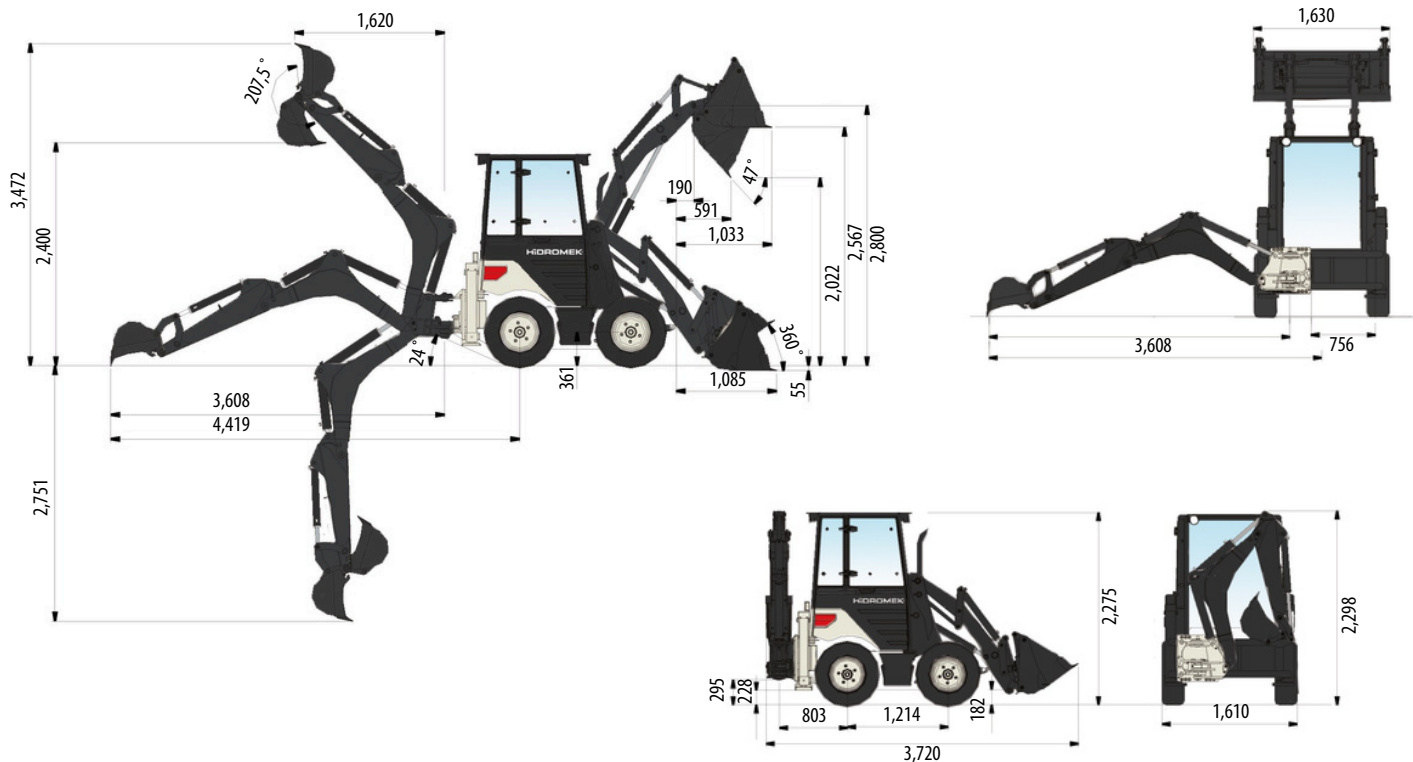

PRESTACIONES DE LA CARGADORA

Capacidad de cazo 4 en 1	0,35 m ³
Máxima fuerza de arranque de cazo	2883 kgf
Máxima fuerza de arranque de brazo de pala	2600 kgf
Capacidad de elevación a máx. altura	1370 kg

PRESTACIONES DEL RETRO

Capacidad de cazo	0,06 m ³
Máxima fuerza de arranque en cazo	1985 kgf
Máxima fuerza de arranque en balancín	1500 kgf
Capacidad de elevación a máxima altura	332 kg



Implementos



Martillos hidráulicos



Cuchilla angulable



Pala fija



Horquillas para enganche rápido

HIDROMEK

OFICINAS CENTRALES
Autopista Córdoba - Rosario Km.629 (5986)
OFICINA EN BUENOS AIRES
Avenida. 621 (6301)
CONTACTO
Tel: (+54) 9 3572-462665

Visita nuestra web

www.econovo.com.ar

Todos los derechos reservados.

